

# motostar

## BATTSTAR CHARGEUR DE BATTERIES

Platine d'alimentation pour automatisations **STYLSTAR**, **ECLISTAR** et **DOMUSTAR**.  
En cas de coupure de courant électrique, elle intervient automatiquement. Lorsque le courant est rétabli, elle recharge les batteries.

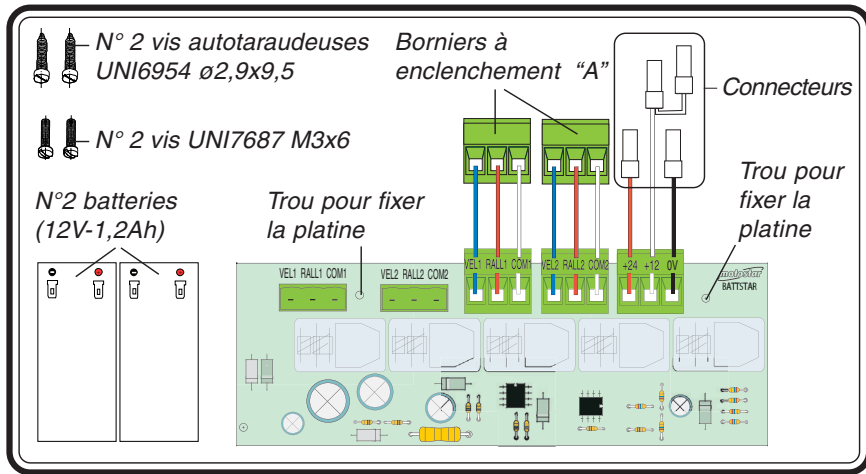

### DESCRIPTION DE L'ASSEMBLAGE SUR LE TABLEAU DE COMMANDE XB100 POUR LES AUTOMATISATIONS DE STYLSTAR ED ECLISTAR

1) Couper le courant dans l'installation. Ouvrir le couvercle du tableau de commande (1) et ôter l'étrier retenant les batteries (2).

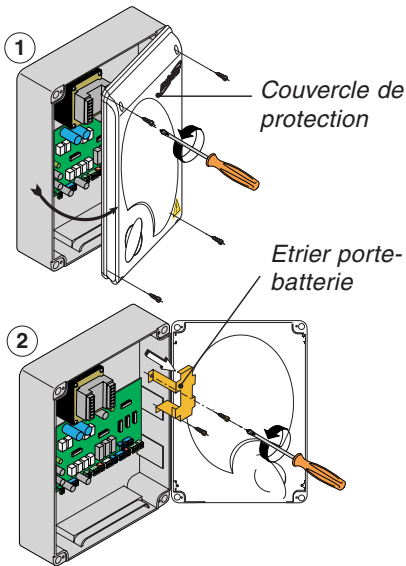

2) Positionner et fixer la fiche « BATTSTAR » sur les entretoises situées sur la fiche de commande avec les vis UNI7687 M3 x 6 fournies.

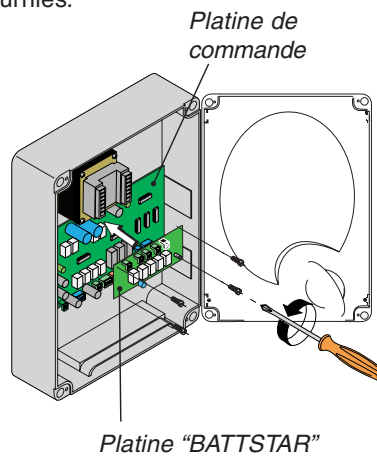

3) Introduire les deux batteries de 12V-1,2Ah et les fixer à l'aide de l'étrier et les vis autotaraudeuses UNI6954 ø3,9x32.

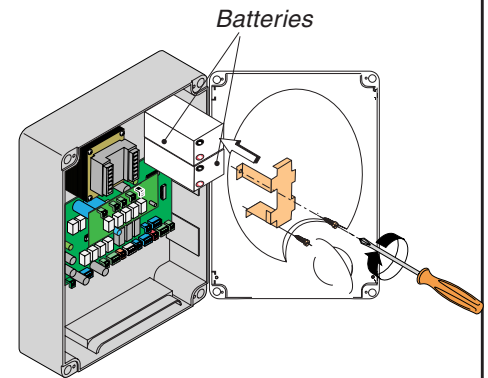

4) Ôter les borniers reliant le transformateur à la fiche de commande (1) et les introduire sur les raccords libres de la platine «BATTSTAR» (2).

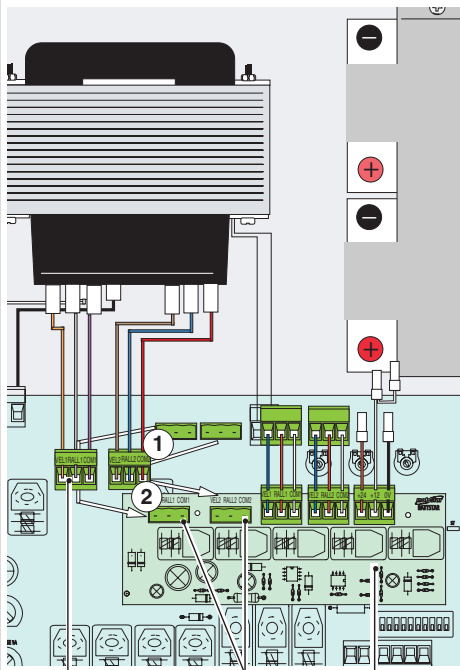

5) Introduire les borniers (A) de la platine «BATTSTAR» (avec les câbles pour le branchement) sur les raccords laissés libres par les borniers (3) qui reliaient le transformateur à la platine de commande.

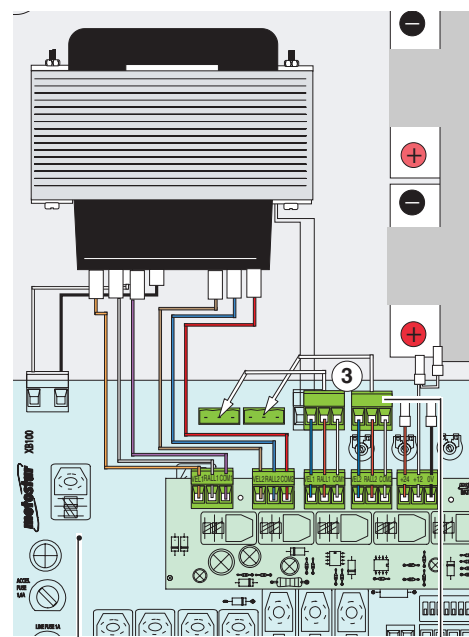

6) Brancher les câbles de la platine «BATTSTAR» aux batteries:  
- câble noire sur le négative (-) de la batterie n°1;  
- câble rouge sur le positive (+) de la batterie n°2;  
- câbles blancs sur les polarités (+ et -) restant libres, (voir descriptif).

**Attention:** après avoir effectué les branchements aux batteries, la platine de commande est alimentée à 24V (D.C.). Pour terminer, fixer le couvercle de protection et alimenter le groupe.

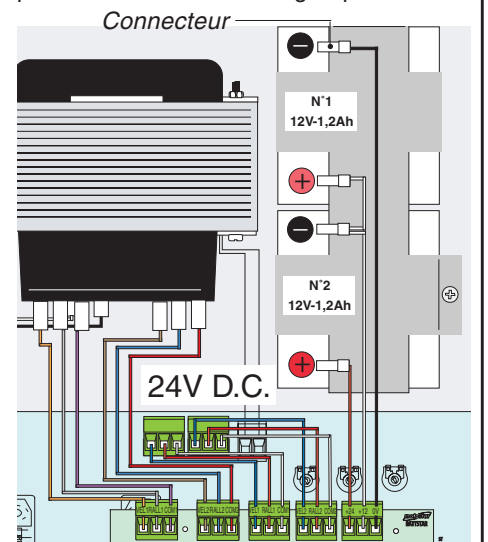

Borniers du transformateur Connection sur les borniers «BATTSTAR»

Platine commande

Borniers «A»

## DESCRIPTION DE L'ASSEMBLAGE SUR L'ARMOIRE DE COMMANDE DU DOMUSTAR

1) Enlever la prise d'alimentation (1), le couvercle du moteur (2) et étrier porte-batterie (3).

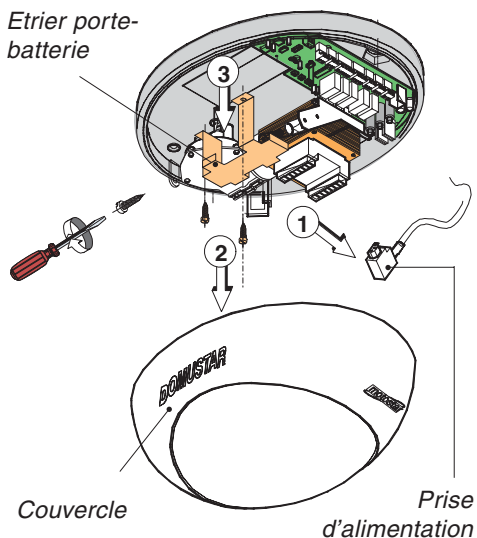

2) Positionner et fixer la platine "BATTSTAR" sur les entretoises placées sur la platine de commande, avec des vis UNI 6954  $\varnothing 2,9 \times 9,5$  fournies.

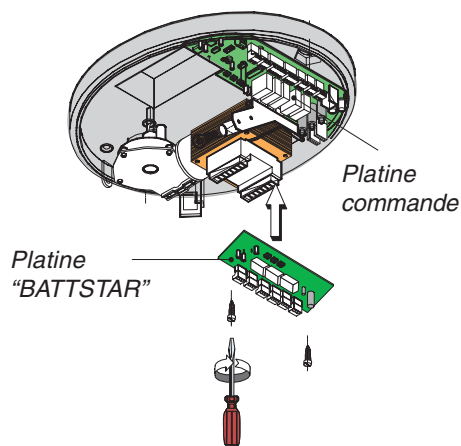

3) Placer les deux batteries de 12V-1,2Ah et les fixer avec l'étrier de fixation des batteries avec les vis UNI 6954  $\varnothing 3,9 \times 9,5$  fournies.

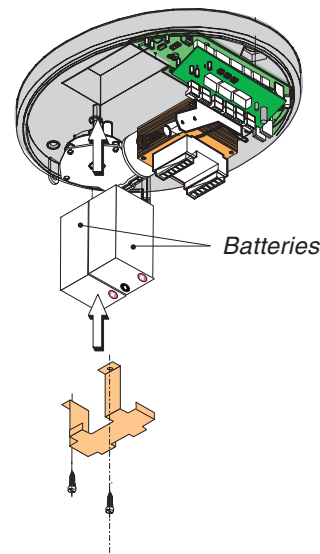

4) Enlever le bornier qui connecte le transformateur à la platine de commande (1) et le connecter sur la partie embrochable libre sur la platine "BATTSTAR" (2).

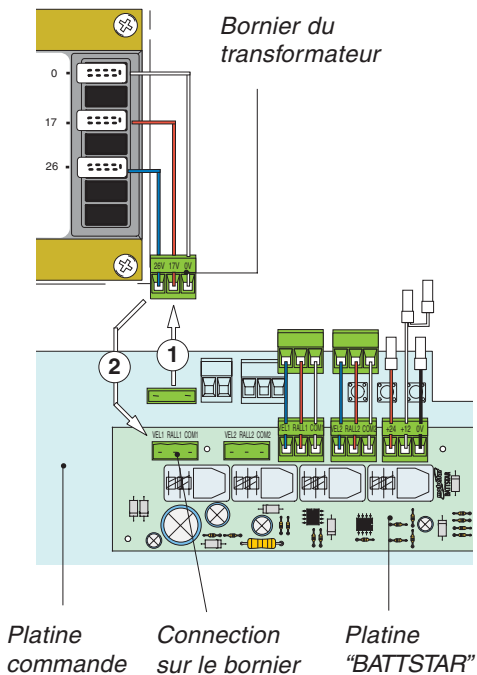

5) Connecter le bornier (A) de la platine "BATTSTAR" (avec des câbles de section 1 mm<sup>2</sup> pour la connections) sur le bornier libre (3), qui connecte le transformateur à la platine de commande.

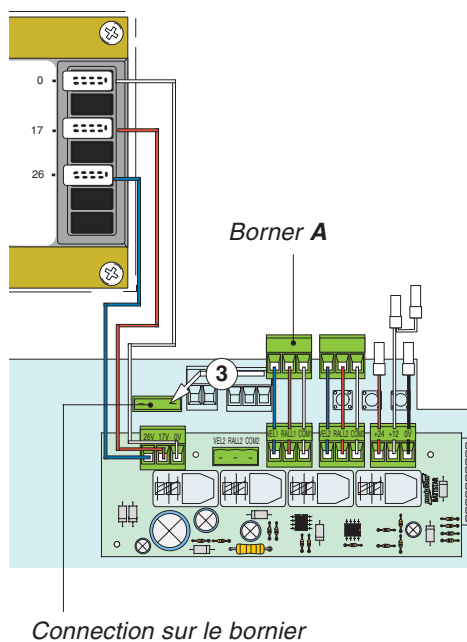

6) Brancher les câbles (B) de la platine "BATTSTAR" aux batteries:

- câble noire sur le négative (-) de la batterie n°1;
- câble rouge sur le positive (+) de la batterie n°2;
- câbles blancs sur les polarités (+ et -) restant libres, (voir descriptif).

**Attention:** après avoir effectué les branchements aux batteries, la platine de commande est alimentée à 24V (D.C.). Pour terminer, fixer le couvercle de protection et alimenter le groupe en introduisant la platine.

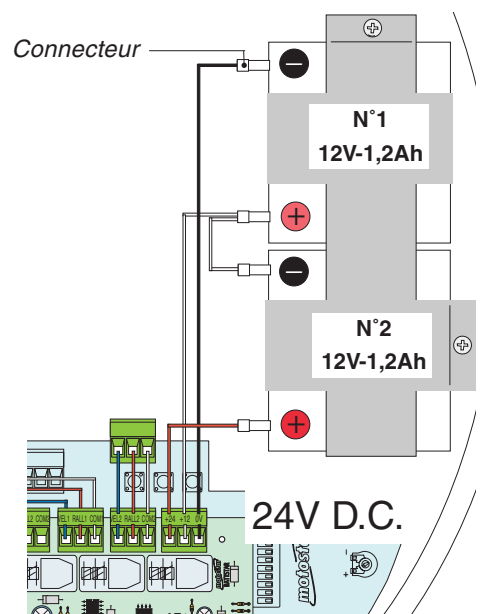

**motostar**

MOTOSTAR  
MOTORISATIONS DE PORTAILS  
ZONE INDUSTRIELLES LE VIGNEAUX  
36210 CHABRIS  
FRANCE

ASSISTANCE TECHNIQUE  
TÉLÉPHONE: 02 54 40 06 89  
FAX: 02 54 40 01 81

Cette notice d'installation apporte la solution au cas le plus standard. Vous pouvez cependant avoir à faire face à une situation spécifique non décrite ici. Nos spécialistes sont à votre disposition pour vous conseiller. N'hésitez pas à les appeler pour leur expliquer votre cas.